

# Applikations-Info Nr. 9

## Linear-Einheit

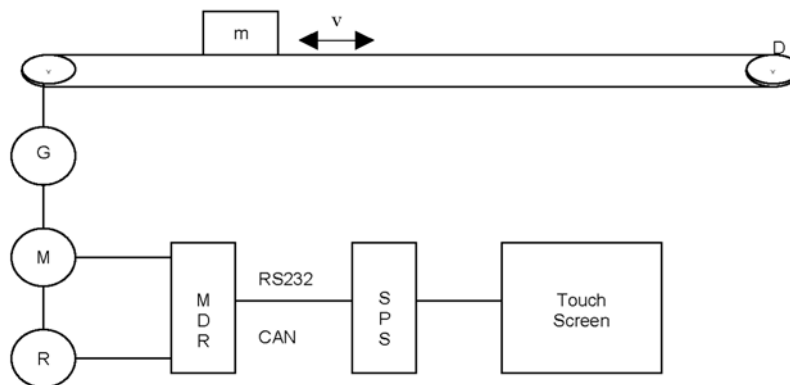

Technische Daten	
Steuerung:	Mattke Digital Regler: <b>MDR 2102, 2105, 2302, 2305, 2310, 2320, 2340</b> SPS Touch Screen (Optional)
Motoreinheit:	Bürstenloser Motor mit Resolver: <b>MSR, HSR, NX</b>
Variable Möglichkeiten:	Zahnriemenlänge, Zahnraddurchmesser, Gewicht, Geschwindigkeit, Positioniergenauigkeit, Positionenanzahl, Programmlauf (Manuell / Automatisch), Touch Screen (Optional)
Länge max.:	5.000mm
Geschwindigkeit max.:	5m/s

[Home](#) | [deutsche Anfangsseite](#) | [Kontakt](#) | [Neuheiten](#) | [Download](#) | [Impressum](#)

© **MATTKE AG**

Leinenweberstraße 12, 79108 Freiburg, Telefon: ++49 (0)761 / 15 23 4 - 0

